



7. De geadresseerde pers (Tijdschriften Standard – Pro)

Inhoudstafel

1. Definitie en voorwaarden 	1
2. Afmetingen, gewicht en dikte	3
3. Lay-out van de zendingen	4
3.1 Verplichte vermeldingen	4
3.2 Instructies in verband met de leesbaarheid van de vermeldingen	4
3.3 Formaat, verpakking en sluiting van uw zendingen	5
3.3.1 Zendingen onder plasticfolie	5
3.3.2 Gesloten met een bandje of een zelfklever	5
3.3.3 Zendingen zonder verpakking	6
3.3.4 Zendingen onder omslag	6
3.3.5 Adressering van de Geadresseerde Tijdschriften	6
4. Voorbereiding van de zendingen	7
4.1 Overzicht van de sorteeropties voor de zendingen	8
4.2 Niet-gesorteerde zendingen	8
4.2.1 Minimum- en maximumvolume per afgifte	8
4.2.2 Conditionering en etikettering	9
4.3 Zendingen gesorteerd per Sorteercentrum (Tijdschriften Standard)	10
4.3.1. Conditionering en etikettering	10
a. In container of pallet per Sorteercentrum	10
4.4 Zendingen gesorteerd per Ronde en sequentie V3 (Tijdschriften Pro)	11
5. Afgifte en uitreiking van de zendingen	12
6. Bijlage: Een Tijdschrift wordt meestal als Large Format beschouwd als ...	13

De geadresseerde pers (Tijdschriften Standard – Pro)

1. Definitie en voorwaarden

De geadresseerde pers omvat de gedrukte publicaties, dit zijn:

- tijdschriften: worden als tijdschrift beschouwd, revues, magazines en berichten die voor onbepaalde tijd verschijnen, met vooraf bepaalde tussenpozen die drie maanden niet overschrijden
- die geadresseerd en gefrankeerd zijn door een uitgever
- die afgegeven worden in een (Hyper) Masspost Center of een Postkantoor
- die door bpost met de gewone post op het adres van bestemming worden bezorgd

Er zijn 2 specifieke producten:

- De Tijdschriften "Standard" (contractueel of niet contractueel)
- De Tijdschriften "Pro" (contractueel)

Bijzondere Editie of Extra Editie

Dit is een bijkomende, niet-ingeplande verschijning van een Tijdschrift met een voor bpost zichtbare melding van dat feit op het Tijdschrift of zijn verpakking. Deze verschijningen vallen niet onder de normale planning zoals vermeld in deze Algemene Voorwaarden en in de Operationele Gidsen. Hun afgifte moet minstens 5 werkdagen voor de afgifte worden aangekondigd. Door hun aard maken zij ook geen deel uit van de reguliere periodiciteit zoals vermeld op het Tijdschrift.

Om als Geadresseerde Pers beschouwd te worden, moeten de zendingen beantwoorden aan de definitie van de Algemene Voorwaarden van Tijdschriften en voldoen aan alle voorwaarden van de postreglementering¹ en de Algemene Voorwaarden². Voor uw zendingen moet u vooraf een verzoek tot goedkeuring³ richten aan bpost. Bovendien moeten ze bij ontvangst, om als geadresseerde pers aanvaard te worden, voldoen aan de eisen van onze Algemene Voorwaarden voor Erkende Tijdschriften. Voor het product dat niet beantwoordt aan de vereisten van deze Voorwaarden, zullen een ander tarief en andere conditioneringsvoorwaarden van toepassing zijn dan deze die voorbehouden zijn voor de Geadresseerde Tijdschriften.



¹ Raadpleeg de postreglementering op www.bpost.be/nl/algemene-voorwaarden.

² De algemene voorwaarden van bpost en de Algemene Voorwaarden Tijdschriften kunnen op de website van bpost worden geraadpleegd www.bpost.be/nl/algemene-voorwaarden.

³ Zie **Algemene Bijlagen: 'Hoe contact opnemen met bpost?'**. De Aanvraagformulieren voor Goedkeuring zijn ook te vinden in de borderellen van die bijlagen.

Wist u dit?

Elke aanvraag om een publicatie te laten erkennen moet worden doorgegeven aan de Klantendienst van bpost (**02/201 81 81**)¹. Als de publicatie beantwoordt aan de voorwaarden, wordt er een erkenningsnummer (of P-nummer) toegekend.

Regels voor het invoegen van supplementen/objecten bij de publicatie

- De bijvoegsels moeten dezelfde zijn voor alle bestemmingen van dezelfde editie en moeten worden ingevoegd in het tijdschrift.
- Het geheel (tijdschrift + bijvoegsels) bevat minst. 30% redactionele artikels met algemene informatie.
- Bijlagen worden geleverd in dezelfde verpakking als het Tijdschrift en vormen samen één geheel.
- Als het Tijdschrift niet verpakt is en het supplement is bijgevoegd, is bpost niet aansprakelijk bij verlies van het bijvoegsel.
- Het Tijdschrift en het (de) supplement(en) samen wegen niet meer dan 2 kg en het geheel overschrijdt de maximaal toegelaten afmetingen (230 mm x 350 mm x 30 mm) niet.
- Ze bestaan uitsluitend uit papier, tenzij anders toegelaten door bpost.
- Ze zijn zo verpakt dat ze zonder problemen kunnen worden uitgereikt.
- Toevoegingen die vloeibare en/of eetbare elementen bevatten, moeten verpakt zijn op een manier die geschikt is voor verwerking en mogen niet bederfelijk zijn tijdens de uitreikingsperiode.
- De supplementen mogen geen gevaar inhouden voor het personeel of de infrastructuur van bpost.

¹ Zie **Algemene Bijlagen: 'Hoe contact opnemen met bpost?'**. De Aanvraagsformulieren voor Goedkeuring zijn ook te vinden in de borderellen van deze bijlagen.

2. Afmetingen, gewicht en dikte

De zendingen van de geadresseerde pers moeten strikt voldoen aan alle criteria van het schema hieronder (behalve voorafgaande toelating van bpost).

Om gemechaniseerd te kunnen worden, moeten de zendingen voldoen aan de voorwaarden, regels en criteria voor **Large Format** zoals vermeld in **Sectie 2 - Geadresseerde Zendingen - Creatie - Large Format**.

Deze kenmerken (met de hieronder vermelde uitzonderingen) hebben, naast gewichten en afmetingen, betrekking op de lay-out, verpakking en sluiting van zendingen, evenals op normen voor flexibiliteit en stijfheid.

Als deze items niet gemechaniseerd kunnen worden en/of niet voldoen aan de voorwaarden voor **Large Format**, wordt de afgifte beschouwd als **Large+ Format**.

De kenmerken en criteria met betrekking tot **Large+ Format** worden beschreven in **Sectie 2 - Geadresseerde Zendingen - Creatie - Large+ Format**.

Publicatie

Afmetingen Minimum 90 x 140 mm
Maximum (breedte) 230 mm x (lengte) 350 mm x (dikte) 30 mm

Extra Large Mogelijk voor zendingen met maximale breedte tussen 230 en 265 mm (lengte 350 mm en dikte 30 mm).
In dit geval moet de zending één keer gevouwen kunnen worden om te voldoen aan de afmetingen van af te leveren zendingen in een brievenbus.

Gewicht Large Format : maximum 375g (verschil met de Geadresseerde Zendingen)
Maximum 2 kg voor de publicatie (eventueel bijlagen inbegrepen)

Bundels

Dikte Maximum 12 cm
Gewicht Maximum 7 kg

Wist u dat?

Zendingen > 2 kg en/of in rolvorm worden beschouwd als **pakjes**.



Als u twijfels of vragen hebt over de mechanisatiecriteria, zal ons Customer Operations-team graag voorafgaande tests uitvoeren en, indien nodig, zorgen voor certificering.
Aarzel niet om contact met ons op te nemen via customer.operations@bpost.be.



U vindt de belangrijkste mechanisatiecriteria op **het einde van deze sectie**.

3. Lay-out van de zendingen

3.1 Verplichte vermeldingen

De volgende informatie, zoals gedefinieerd in onze Algemene Voorwaarden, moet op het coverblad van de zending staan (of op een etiket dat erop is gekleefd) en moet zichtbaar zijn voor bpost:

- titel van de publicatie
- periodiciteit (bv. driemaandelijks, tweemaandelijks, maandelijks, tweewekelijks, wekelijks)
- frankeermerk
- verschijningsdatum en datum van afgifte bij bpost of de periode die bestreken wordt (bv. april 2025 voor een maandelijks tijdschrift - april/mei/juni 2025 of 2de trimester 2025 voor een driemaandelijks tijdschrift). Als het om buitenlandse zendingen gaat, dan kan dat vermeld worden op de verpakking of op het postblad.

Andere bijkomende vermeldingen die aangebracht moeten worden op het gedeelte dat **zichtbaar** is voor bpost (eerste coverblad, schutblad of verpakking):

- eventuele periode waarin het tijdschrift niet verschijnt¹
- naam van het afgiftekantoor²
- het erkenningsnummer (P-nummer) van het tijdschrift

3.2 Instructies in verband met de leesbaarheid van de vermeldingen

Als de verpakking of de verzendingsstrip van uw publicatie de volgende elementen verbergt:

- titel
- periodiciteit
- eventueel de naam van het afgiftekantoor

dan moeten ze vermeld worden op het zichtbare gedeelte van de voorzijde.

Voorbeeld

Vereiste vermeldingen		Periodiciteit	
Afgiftekantoor	Antwerpen X	1 keer/week	wekelijks
Driemaandelijks	april/mei/juni 2025 of 2 ^{de} trimester 2025 of (eventueel) 17 april 2025	1 keer/maand 2 keer/maand 1 keer/2 maanden 1 keer/3 maanden	maandelijks tweewekelijks tweemaandelijks driemaandelijks
Maandelijks	februari 2025 of 16 februari 2025		
Andere periodiciteiten	februari 2025 en verschijnt elke maand behalve in juli en augustus	(bijvoorbeeld 10 keer/jaar)	

Wist u dit?

Geadresseerde Tijdschriften, die als dusdanig door bpost zijn erkend, zijn bij voorkeur gefrankeerd onder het stelsel P.B. (Port Betaald)³.



¹ Rekening houdend met de maximumruimte tussen 2 afgiften (3 maanden).

² Afgiftekantoor: (Hyper) Masspost Center of Postkantoor waar het tijdschrift moet worden afgegeven.

³ Voor meer informatie over de frankering, zie **sectie 1 Adressering en frankeermethodes, hoofdstuk Adressering**.

3.3 Formaat, verpakking en sluiting van uw zendingen

Small Format: de kenmerken voor **Small Format** (vorm, afmetingen, gewicht) zijn integraal van toepassing op de Tijdschriften. Voor meer info, zie **sectie 2 De Geadresseerde zendingen, Hoofdstuk Creatie - Small Format**.

NB: in de context van Tijdschriften worden deze zendingen aangekondigd als **Large Format**.

Large Format: om uw zendingen te mechaniseren en voor meer kwaliteit in hun verwerking, vragen we u om de kenmerken van het **Large Format** te respecteren. Zij moeten minstens beantwoorden aan de kenmerken van het **Large+ Format**. Voor meer info, zie **sectie 2 De Geadresseerde Zendingen, Hoofdstuk Creatie - Large Format** en **Large+ Format**.



3.3.1 Zendingen onder plasticfolie¹

De specificaties van **sectie 2 De geadresseerde zendingen, hoofdstuk Creatie - Large Format, punt 6**, zijn van toepassing op de Geadresseerde Tijdschriften onder plasticfolie.

De kenmerken van het **Large of Large+ Format** (vorm, afmetingen, gewicht) gelden voor de volledige zending, plasticfolie inbegrepen.



3.3.2 Gesloten met een bandje of een zelfklever

- Mogelijkheid om de publicatie te plooien en te sluiten met een bandje of een zelfklever.
- De verplichte vermeldingen zoals bepaald in **punt 3.1** mogen op het bandje of de zelfklever worden aangebracht.
- Het adres van de geadresseerde moet zich op meer dan 15 mm van de rand bevinden (zie schema **sectie 2 Large Format, punt 5.3.1**).

Het adres van de bestemming moet zich op dezelfde zijde van de zending bevinden als de frankering (voorzijde).



¹ Het besluit van de Waalse Regering van 23 april 2020 dat de verspreiding verbiedt van Geadresseerde Zendingen verpakt in plastic met een bestemmingsadres in Wallonië is niet van toepassing op Erkende Tijdschriften.

3.3.3 Zendingen zonder verpakking

Adres van de bestemming moet gedrukt zijn

- op de publicatie of
- op een etiket dat op de publicatie gekleefd is.

Het adres moet op minstens 15 mm van de rand van de zending gedrukt worden (**zie schema sectie 2 Large Format, punt 5.3.1**)

De aanbevelingen over de specificaties onder **sectie 2 De geadresseerde zendingen, hoofdstuk Creatie - Large Format, punt 5.3** gelden voor de Geadresseerde Tijdschriften zonder of met verpakking.

Voor zendingen zonder verpakking met ingevoegde supplementen is het sterk aan te raden om deze op de publicatie te plakken/vast te zetten om problemen tijdens de gemechaniseerde verwerking te voorkomen. Als deze voorzorgsmaatregelen niet worden genomen, bestaat er een risico op schade, verlies en/of aanzienlijke vertraging in de uitreiking van het product.



Voor zendingen met ingevoegd supplementen die niet aan de publicatie zijn bevestigd en die als **Large Format** worden aangekondigd, kan het **Large+ Format** tarief worden toegepast als de zendingen risico's met zich meebrengen op het gebied van mechanisatie.

3.3.4 Zendingen onder omslag

Alle verplichte vermeldingen en/of alle vermeldingen die zichtbaar moeten zijn voor bpost (zie **punt 3.1**) moeten altijd op de voorzijde van de omslag staan (de zijde met het adres van de bestemming en de frankering).

3.3.5 Adressering van de Geadresseerde Tijdschriften

De aanbevelingen over de specificaties van **sectie 1 Adressering en frankeermethodes, hoofdstuk Adressering**, zijn integraal van toepassing voor de Geadresseerde Tijdschriften.

Wist u dit?

De **Sectie 1 Adressering en frankeermethodes** en **Sectie 2 Geadresseerde Zendingen - Creatie - Large Format** van deze Gids zijn volledig van toepassing op uw **Large Format** Geadresseerde Tijdschriften. De opvolging van deze regels garandeert de beste kwaliteit van distributie. Een **brochure** met deze vereenvoudigde regels is ook beschikbaar op www.bpost.be/tijdschrift.



4. Voorbereiding van de zendingen

Naargelang uw contract en de afgegeven volumes moet u uw zendingen wel of niet sorteren vooraleer ze in containers, Palletboxen of op palletten in een (Hyper) Masspost Center worden afgegeven.

Wist u dit?

U vindt een beschrijving van al de conditioneringsmogelijkheden die beschikbaar zijn voor uw Tijdschriften in **Sectie 2 - Voorbereiding van uw zendingen - Conditionering**.



Wist u dit?

in België zijn er:

- 5 sorteercentra (Antwerpen X, Brussel X, Charleroi X, Gent X en Luik X)
- 18 sorteersectoren (gegroepeerd per postcode)¹
- ongeveer 270 uitreikingskantoren



¹ Zie onze **Algemene bijlagen, punt 3 van de Masspost Gids**.

4.1 Overzicht van de sorteeropties voor de zendingen¹

- Uw zendingen niet vooraf sorteren.
- Uw zendingen sorteren per Sorteercentrum.
- Uw zendingen sorteren per Ronde en sequentie V3 : per sorteerplan en per UK (in oplopende volgorde van de sequenties) met RSV3 en Mail ID voor uw zendingen **Large Format**. Voor meer info, zie **sectie 2, deel Technologie Mail ID**.

	Niet-gesorteerd	Gesorteerd per Sorteercentrum	Gesorteerd volgens Ronde en sequentie V3
Tijdschriften Standard	Tot 20.000 zendingen	Verplicht vanaf 20.000 (in Hyper Center)	-
Tijdschriften Pro	Van 500 zendingen tot onbeperkt Met Mail ID	-	Mogelijk vanaf 5.000 zendingen

Tijdens de sortering van uw zendingen kunt u met overflow werken. Voor de conditioneringsregels voor de overflow, zie **sectie 2 De geadresseerde zendingen, hoofdstuk Voorbereiding van uw zendingen - Conditionering, punt 4**.



4.2 Niet-gesorteerde zendingen

Een niet-gesorteerde afgifte houdt in dat de zendingen niet werden gesorteerd volgens een van de sorteermethodes van bpost (vermeld in dit hoofdstuk).

4.2.1 Minimum- en maximumvolume per afgifte

	Masspost Center	Hyper Masspost Center
Geadresseerde Tijdschriften Standard	Vanaf 1 zending tot 20.000	Vanaf 1 zending tot 20.000
Geadresseerde Tijdschriften Pro (met Mail ID)	Vanaf 500 tot 20.000 zendingen	Vanaf 500 zendingen tot (onbeperkt)...

¹ De lijst van de uitreikingskantoren, van de postcodes en van de sorteersectoren is beschikbaar op www.bpost.be/masspost, tab 'Stap 3, Conditionering en voorsortering'.

4.2.2 Conditionering¹ en etikettering

Alle zendingen worden in bakken gelegd. De bakken worden vervolgens in containers/op palletten geplaatst. Het gebruik van kartonnen dozen is uitsluitend voorbehouden aan buitenlandse routeurs die niet over blauwe bakken beschikken. De regels voor conditionering zijn dezelfde als deze hieronder beschreven (de blauwe bakken worden vervangen door de kartonnen dozen).

Voor de etikettering zie ook **sectie 2 De geadresseerde zendingen, hoofdstuk Voorbereiding van uw zendingen - Conditionering, punt 3.1.**

In containers/op palletten

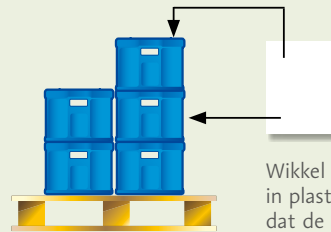
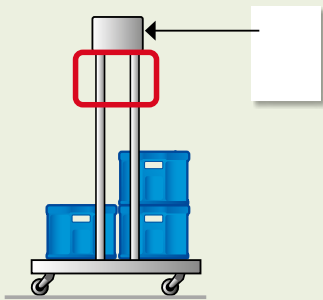

Wikkel de bakken met de pallet in plasticfolie om te vermijden dat de bakken omvallen tijdens het transport.

Identificatie van de zending

- voor de bakken: een etiket
- voor de containers: een blad (formaat A4/A5)
- voor de palletten: 2 bladen (A4 of A5): een blad op een van de kortste zijden van de pallet en een blad bovenop de pallet

Voorbeeld etiket

Naam van de klant

Niet-gesorteerd/
Algemene Sorting (AS)

Niet- Geadresseerde
gesorteerd tijdschriften

Te vermelden informatie

- naam van de klant (lettergrootte: minstens 36)
- sorteertype (lettergrootte: minstens 36)
- sorteeroptie van de zending
- vermelding: 'Geadresseerde tijdschriften'

Voorbeeld A4/A5

Naam van de klant

Niet-gesorteerd/
Algemene Sorting (AS)

Niet- Geadresseerde
gesorteerd tijdschriften

Te vermelden informatie

- naam van de klant (lettergrootte: minstens 36)
- sorteertype (lettergrootte: minstens 72)
- sorteeroptie van de zending
- vermelding: 'Geadresseerde tijdschriften'

¹ Zie ook **sectie 2 De geadresseerde zendingen, hoofdstuk Voorbereiding van uw zendingen - Conditionering.**

4.3 Zendingen gesorteerd per Sorteercentrum (Tijdschriften Standard)

Afgiftevoorwaarden

- Zendingen moeten worden gescheiden per sorteercentrum
- Vanaf minimaal 20.000 items, alleen in Hyper Masspost Center

4.3.1 Conditionering en etikettering

a In container of pallet per Sorteercentrum

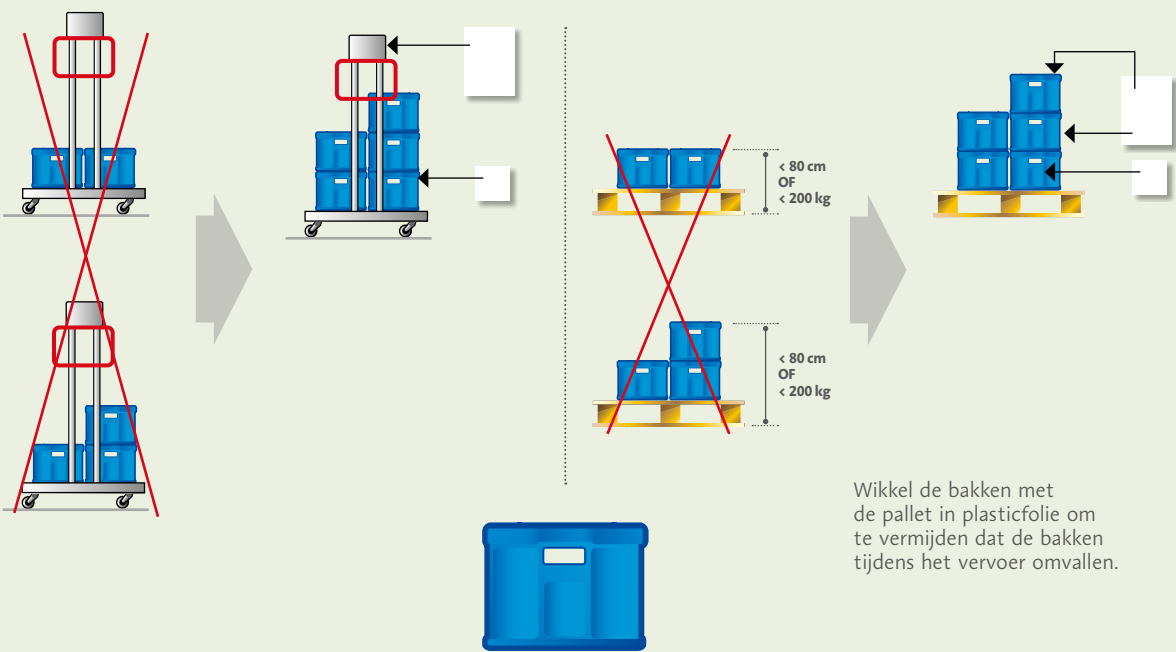

Wikkel de bakken met de pallet in plasticfolie om te vermijden dat de bakken tijdens het vervoer omvallen.

Alle zendingen worden verpakt in bakken met items die bestemd zijn voor hetzelfde sorteercentrum, gesorteerd door in oplopende volgorde van de postcodes die betrekking hebben op de sectoren van dit sorteercentrum¹. De bakken worden in een bakkencontainer geplaatst of op een pallet die bij hetzelfde sorteercentrum hoort.

Als u na het sorteren nog zendingen hebt die u niet in volledige bakken kunt conditioneren omdat het er te weinig zijn, dan kunt u overflowbakken samenstellen.

Voor regels voor overflow conditionering, zie **sectie 2 Geadresseerde Zendingen, hoofdstuk 2 Voorbereiding van uw zendingen - Conditionering, punt 4.**

Let erop dat u de bakken die bestemd zijn voor verschillende sorteercentra nooit op dezelfde pallet of container groepeerd, anders worden ze als overflow beschouwd.



¹ De lijst van de uitreikingskantoren, van de postcodes en van de sorteersektoren is beschikbaar op de **Algemene Bijlagen punt 3** van deze Gids.

Identificatie van het recipiënt

- voor de bakken: een etiket
- voor de containers: een blad (formaat etiket bak/A4/A5)
- voor de palletten: 2 bladen (formaat A4 of A5): een blad op een van de kortste zijden van de pallet en een blad bovenop de pallet

Voorbeeld etiket

Naam van de klant	Afgifte-nummer
	BX
Sorteercentrum	

Te vermelden informatie

- naam van de klant (lettergrootte: minstens 36)
- afgiftenummer of unieke referentie van de afgifte
- sorteercentrum van bestemming (lettergrootte: minstens 36)
- sorteroptie: sortering per sorteercentrum

Voorbeeld A4/A5

Naam van de klant	Afgifte-nummer
	BX
Sorteercentrum	

Te vermelden informatie

- naam van de klant (lettergrootte: minstens 36)
- afgiftenummer of unieke referentie van de afgifte
- sorteercentrum van bestemming (lettergrootte: minstens 72)
- sorteroptie: sortering per sorteercentrum

4.4 Zendingen gesorteerd Ronde en sequentie V3 (Tijdschriften Pro)

Afgiftevoorwaarden

- Zendingen moeten voorzien zijn van de RSV3-code en een Mail ID gekoppeld aan een adressenbestand (met minimaal 96% herkenningpercentage, anders wordt de afgifte als ongesorteerd beschouwd).
- Vanaf minimum 5.000 items.

Meer informatie over dit sorteertype vindt u in **sectie 2 De geadresseerde zendingen, hoofdstuk Voorbereiding van uw zendingen - Sorteropties, punt 5.**

5. Afgifte en uitreiking van de zendingen

Afhankelijk van de volume en het contract moeten bepaalde afgiften vooraf worden aangekondigd: de details staan in de Algemene Voorwaarden voor Tijdschriften en het contract. Dit is ook het geval voor Bijzondere of Extra Edities: hun afgifte moet minstens 5 werkdagen voor de afgifte worden aangekondigd. 

- Geadresseerde pers moet worden afgegeven aan het loket van een (Hyper) Masspost Center¹:
 - ofwel tijdens de gedekte periodiciteit
 - ofwel ten laatste op de aangegeven publicatiedatum
- De afgifte gaat altijd vergezeld van:
 - een afgifteborderel²
 - 1 specimen van de publicatie

Afgifte en uitreikingstermijn

Uitreikingstermijn ³	Maximale tijd en plaats voor afgifte
Uitreiking in D + 1	Afgifte in D+0 <ul style="list-style-type: none"> • Hyper Masspost Center: vóór 17u (indien gesorteerd: vóór 19u)⁴ • Masspost Center: vóór 16u (max 20.000 zendingen)⁵
Uitreiking in D + 3	Afgifte in D+0 <ul style="list-style-type: none"> • Hyper Masspost Center: vóór 17u (indien gesorteerd: vóór 19u)⁴ • Masspost Center: vóór 16u (max 20.000 zendingen)⁵ • Postkantoor (<1000 items): afgifte op D+0, afhankelijk van de openingstijden van elk kantoor

Afgiften die na deze tijden worden ontvangen, worden geacht de volgende dag te zijn afgegeven. 

Als de uitgever of de afgever het limietuur van afgifte en/of de regels voor conditionering niet respecteert, kunnen deze uitreikingstijden aan de bestemmingen niet gegarandeerd worden.

In afwijking van de regel dat Tijdschriften in elke afgifte hetzelfde gewicht moeten hebben, is het de klant toegestaan een afgifte met verschillende gewichten aan te kondigen en af te geven ("Mixed Weights"). Deze afgifte bestaat dan uit meerdere bundels (maximum 2 kg per bundel) van in alle opzichten identieke Tijdschriften. Deze Tijdschriften zullen telkens als Large + Format en Tijdschriften Standard uitgereikt worden met een uitreikingstermijn "D+3" 

¹ Rekening houdend met de maximale ruimte tussen 2 afgiften die voor de tijdschriften drie maanden bedraagt.

² Zie **Algemene Bijlagen van de Masspost Gids, Afgifteborderellen**.

³ Uitreiking D+2 mogelijk, alleen voor wekelijkse Tijdschriften Pro. Zie contractvoorwaarden.

⁴ Behalve Moeskroen, 17.00 uur.

⁵ Sommige Masspost Centers zijn onderhevig aan specifieke tijdsbepalingen. Zorg er dus voor om deze pagina altijd te raadplegen op www.bpost.be/masspost voor de laatste updates.

Folie

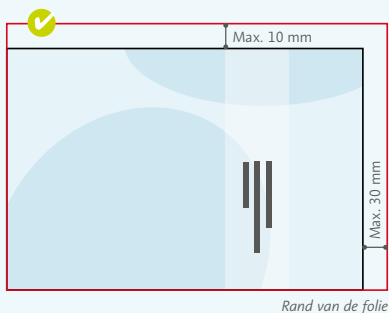

De **afstand** tussen de **rand van de zending en die van de folie** is max. 30 mm (lengte) en 10 mm (breedte).

De **kwaliteit van het plastic** moet voldoen aan de normen beschreven in de Masspostgids.

Afmetingen

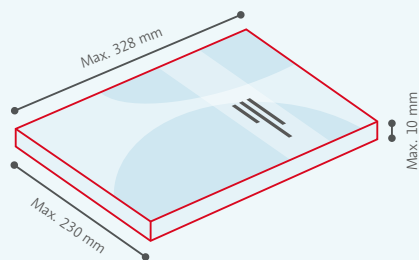

De zending overschrijdt de **maximale afmetingen** niet.

Niet kleven

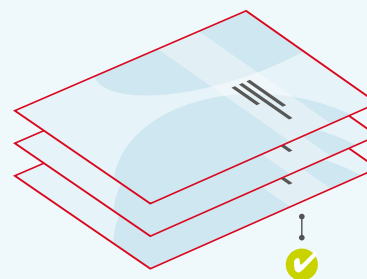

De zendingen mogen **niet** aan elkaar **kleven** (lijm, statische elektriciteit ...).

Indexatiezone en layout

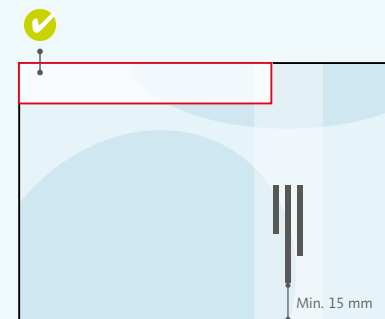

Er bevindt zich **geen adres** (best./afz.) binnen de indexatiezone.

Het **adresvak** mag bovendien niet te dicht bij de rand staan (min. 15 mm).

Een Tijdschrift wordt meestal als **Large Format** beschouwd als ...

Alle kenmerken van Large Format-zendingen vindt u in **sectie 2 - Geadresseerde Zendingen - Large Format**

Gewicht

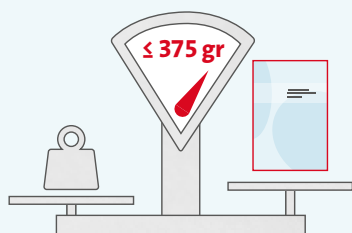

De zending heeft een maximumgewicht **≤ 375 gr**.

Buigzaamheid en stevigheid

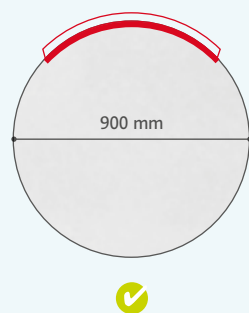

De zending is niet te **stijf** of te **slap**.

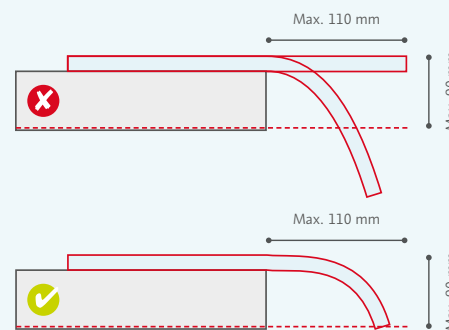

Inserts

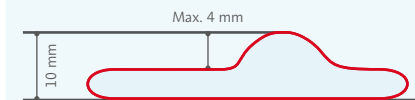

De **dikte van inserts** mag niet te afwijkend zijn. Inserts (voorwerpen niet uit papier) mogen **niet bewegen** in de enveloppe.